

60618 SC119 CASINO  
Poker Chair

TABLE

# Games

*Assembly instructions*

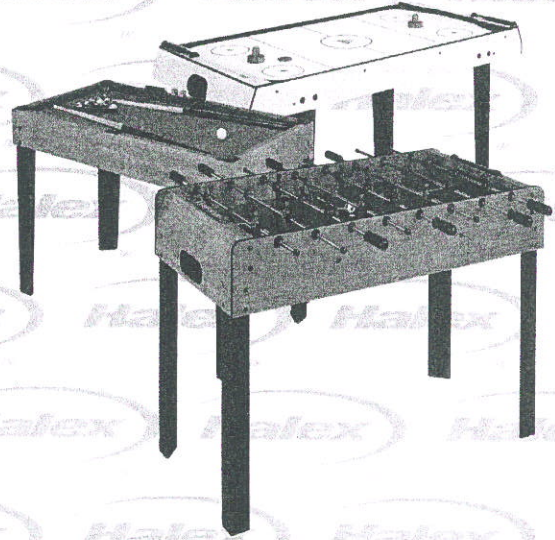

60618



**Should you have a defect or parts issue, please refer to the warranty instructions listed below and contact Regent Sports at our toll free number!!**

**LIMITED 90 DAY WARRANTY**

This Halex product is warranted to be free from defects in workmanship or materials at the time of purchase for a period of 90 (ninety) days. Certain restrictions apply (see below).

Should any evidence of defects appear within the limited warranty period after the date of purchase, Regent Sports will either send replacement parts or advise of another course of action. A list of replaceable parts can be found on the parts order form page of this manual. Parts not listed on this order form are not replaceable. **Table tops, playing surfaces, and main frames are not replaceable.** This warranty covers normal consumer use and does not cover failures, which result from alterations, accidents, misuse, abuse, or neglect.

For prompt warranty service and special offers, please register your Halex product at our customer service center by visiting our website at: [www.regent-halex.com](http://www.regent-halex.com). Enter the following unique registration number followed by the item number of your table found on the cover of this manual: 1ZAK7 \_\_\_\_\_. You must register your product within 30 days of purchase to be eligible for warranty service. Please make sure to visit our website to order additional parts not covered under the warranty, as well as on-line instruction manuals and new product information. You may also order parts by calling our automated voice recognition system (877) 516-8707.

**A purchase receipt or other proof of date of purchase will be required before warranty service is performed.** Requests for warranty service can be provided by e-mailing the customer service department at [cstables@regent-halex.com](mailto:cstables@regent-halex.com) or by calling customer service at:

**877-516-9707 (Toll Free)**

**10:00 AM to 6:00 PM, EST. (Dec. through Jan.)**

**10:00 AM to 5:00 PM, EST. (Feb. through Nov.)**

Or send request in writing to:

**Regent Sports Corporation**  
45 Ranick Road  
Hauppauge, NY 11788  
Attn: Halex Customer Service

This warranty gives you specific legal rights and you may have other rights that vary from state to state.

### Garantie Limitée DE 90 Jours

Ce produit Halex est garanti contre tout vice de fabrication ou de matériaux au moment de l'achat pendant une période de 90 (quatre-vingt-dix) jours. Certaines limites s'appliquent (voir ci-dessous).

Si un vice apparaissait pendant la période de garantie limitée, Regent Sports enverrait des pièces de rechange où prendrait d'autres dispositions. Une liste des pièces de rechange figure sur la page de commande de pièces détachées de la présente notice. Les pièces ne figurent pas sur ce formulaire ne peuvent pas se remplacer. Les plateaux de tables, les surfaces de jeu et les cadres principaux ne peuvent pas se remplacer. Cette garantie s'applique à une utilisation normale par un particulier et exclut les défaillances consécutives à une modification, un accident, une mauvaise utilisation, un manque de soin ou de la négligence.

Pour obtenir une exécution rapide de la garantie et prendre connaissance des offres spéciales, veuillez enregistrer votre produit Halex auprès de notre centre de service à la clientèle en visitant notre site internet à : [www.regent-halex.com](http://www.regent-halex.com), saisissez le numéro d'enregistrement unique suivant et le numéro de référence de votre table qui se trouve sur la couverture de la présente notice : 1ZAK7\_\_\_\_. Vous pouvez également enregistrer le produit que vous avez acheté sur notre système de reconnaissance vocale au numéro gratuit indiqué ci-dessous. Vous devez enregistrer le produit dans les 30 jours qui suivent la date d'achat pour pouvoir bénéficier du service de garantie. Ne manquez pas de visiter notre site internet pour commander des pièces non couvertes par la garantie ainsi que pour trouver des notices en ligne et les informations concernant les produits nouveaux. Vous pouvez également commander des pièces détachées en utilisant notre système de reconnaissance vocale automatisé.

Un reçu ou autre preuve d'achat sera exigé avant d'exécuter tout recours à la garantie. Vous pouvez faire parvenir les demandes d'exécution de la garantie par courrier électronique en les adressant au service à la clientèle à [ctables@regent-halex.com](mailto:ctables@regent-halex.com) ou en appelant le service à la clientèle au :

877-516-9707 (Toll Free)

10 h à 18 h, HNE. (Décembre à Janvier)

10 h à 17 h, HNE (Février à Novembre)

Ou en envoyant la demande par écrit à :

Regent Sports Corporation









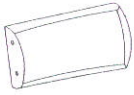

45 Ranick Road

Hauppauge, NY 11788

Attn: Halex Customer Service

Cette garantie vous donne des droits spécifiques face à la loi et il se peut que vous en ayez d'autres, variables selon les états.

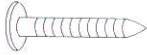
**PARTS IDENTIFIER**  
(ASSEMBLY PARTS)

	CODE NO	DESCRIPTION	QTY
	P1	CHAIR SIDE A	1PC
	P2	CHAIR SIDE B	1PC
	P3	BACK REST	1PC
	P4	SEAT	1PC
	P5	LEG BRACE	2PC
	P6	SEAT BRACE	2PC
	P7	BOLT	12PCS
	P8	WOODEN STOPPER	12PCS
	P9	SCREW	4PCS
	P10	WHEEL	4PCS

## ASSEMBLY INSTRUCTION

### STEP 1

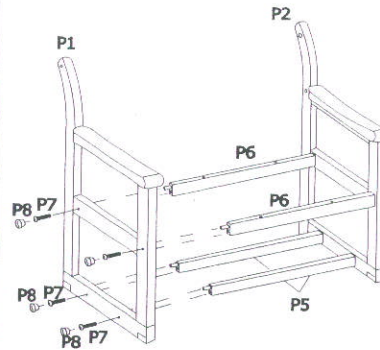

**Step 1-** Assemble frame by attaching Leg Braces P5 and Seat Braces P6 to each Chair Side P1 and P2 using Bolts P7. Make sure that you insert Bolts P7 into the left and right sides of the chair.

Once Bolts are screwed in and tightened place wooden Stopper P8 in each of the holes.

**Note:** A Philips head Screw Diver Will be Needed for Assembly.

### STEP 2

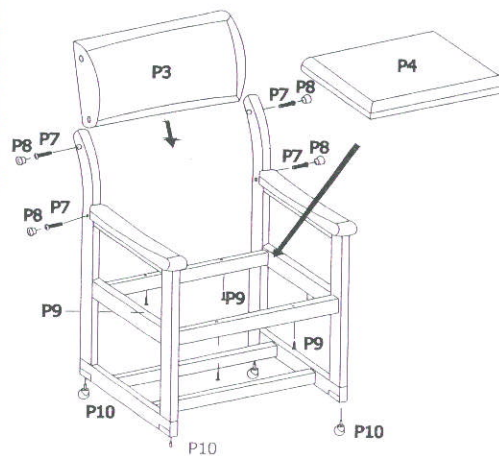

**Step 2-** Place Seat Cushion P4 onto seat frame. Attach by screwing in screws P9 into the bottom of the cushion. Use pre-drilled holes for screw placement.

**Step 3-** Attach Back Rest P3 to the frame with Bolts P7. Use pre-drilled holes for placement. Insert Wooden Stopper P8 into each hole.

**Step 4-** Insert Wheels P10 to complete set up.

## PARTS ORDER FORM

If for some reason you are missing any assembly parts for your Halex game table, please call the Regent Sports Customer Service line at (1-877) 516-9707 (toll free) between the hours of 10:00am and 5:00 pm EST or go online at [www.regent-halex.com](http://www.regent-halex.com) for parts ordering. Please refer to the REGENT SPORTS LIMITED WARRANTY concerning missing and defective parts.









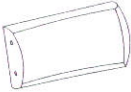

Parts also may be ordered by filling out the form below. Please fill in all the information and return to:

REGENT SPORTS CORP.  
45 RANICK ROAD  
HAUPPAUGE, NEW YORK, 11788  
ATTN: CUSTOMER SERVICE

REGENT SPORTS CORP. requires that all orders for replacement parts must be paid by check, money order, VISA, or MC. Cash is not accepted. Please make all checks or money orders payable to REGENT SPORTS CORP. *Please note all prices include shipping and handling.*

Name of Purchaser: \_\_\_\_\_  
Address: \_\_\_\_\_  
City: \_\_\_\_\_  
State: \_\_\_\_\_ Zip Code: \_\_\_\_\_  
Phone: \_\_\_\_\_

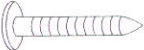
Part #	Description	Quantity	Price	Total Cost
196-60618-01	Chair Side A	1	\$7.00	
196-60618-02	Chair Side B	1	\$7.00	
196-60618-03	Back Rest	1	\$5.00	
196-60618-04	Seat	1	\$5.00	
196-60618-05	Leg Brace	2	\$3.00	
196-60618-06	Seat Brace	2	\$3.00	
196-60618-07	Bolt	12	\$1.00	
196-60618-08	Wooden Stopper	12	\$1.00	
196-60618-09	Screw	4	\$1.00	
196-60618-10	Wheel	4	\$3.50	

TABLEAU D'IDENTIFICATION DES PIÈCES (PIÈCES DE MONTAGE)			
	N° CODE	DÉSIGNATION	NOMBRE
	P1	CÔTÉ A DU FAUTEUIL	1
	P2	CÔTÉ B DU FAUTEUIL	1
	P3	DOSSIER	1
	P4	SIÈGE	1
	P5	RENFORT DES PIEDS	2
	P6	RENFORT DU SIÈGE	2
	P7	BOULON	12
	P8	OBTURATEUR EN BOIS	12
	P9	VIS	4
	P10	ROULETTE	4

## MONTAGE

### STEP 1

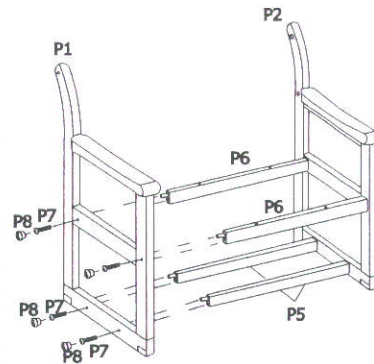

1- Monter le châssis en fixant les renforts des pieds P5 et les renforts du siège P6 de chacun des côtés du fauteuil P1 et P2 à l'aide des boulons P7. Ne pas oublier d'introduire les boulons P7 dans les côtés gauche et droit du fauteuil.

Une fois les boulons vissés et serrés, placer les obturateurs P8 dans chacun des trous.

**Remarque :** Il faut un tournevis à pointe cruciforme pour effectuer le montage.

### STEP 2

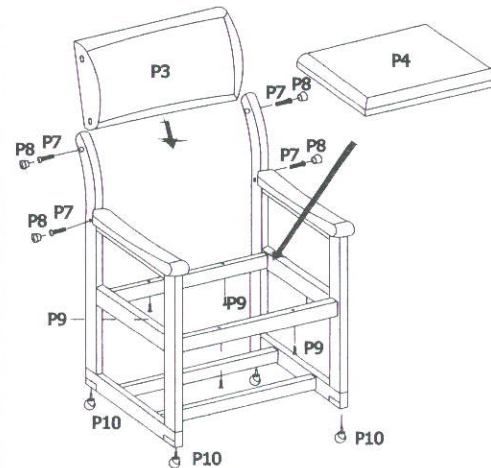

2- Placer le coussin du siège P4 sur le cadre du siège. Fixer celui-ci en vissant les vis P9 dans la partie inférieure du coussin. Utiliser les trous pré-perçés pour placer les vis.

3- Fixer le dossier P3 au cadre à l'aide des boulons P7. Utiliser les trous pré-perçés pour les placer. Insérer un obturateur en bois P8 dans chaque trou.

4- Insérer les pieds P10 pour terminer le montage.